

Attrezzatura standard

6500 Newton

Che comprende:

2 Mini organi di spinta 09-110

1 Mini graffa 09-150

(con viti ed indice)

Ref.

09-490



Potenza di serraggio: 6500 N
Coppia di serraggio: 6 N.m
Corsa di serraggio: 7 mm

Elementi di serraggio

Ref.

Graffe di serraggio

(con viti di fissaggio e perno di posizionamento)

Mini organo di spinta sottilealtezza di flangiatura 2,5 mm
per pezzi con uno spessore sottile

09-111

Mini organo di spinta standard

altezza di flangiatura 6 mm

09-110

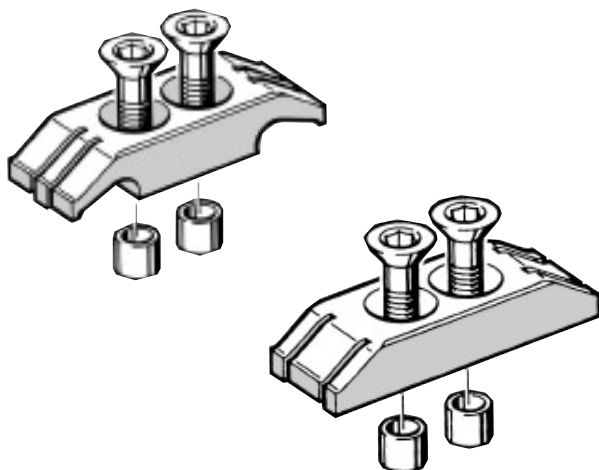
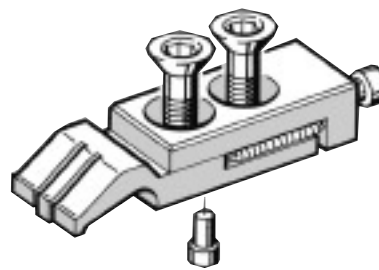
**Graffe fisse (Finecorsa)**

Ref.

Graffa reversibile in acciaio per molleserraggio di due pezzi frontali
(con viti di fissaggio e indice di posizionamento)**Mini graffa reversibile sottile**altezza di flangiatura 2,5 mm
per pezzi con uno spessore sottile

09-152

Mini graffa reversibile standard

altezza di flangiatura 6 mm

09-150

Mini graffa reversibile doppiaaltezza di flangiatura 6 mm
possiede due appoggi rigidi e puo' essere usata
solo per i pezzi di piccole dimensioni (larghezza
massima 40mm).

9-151

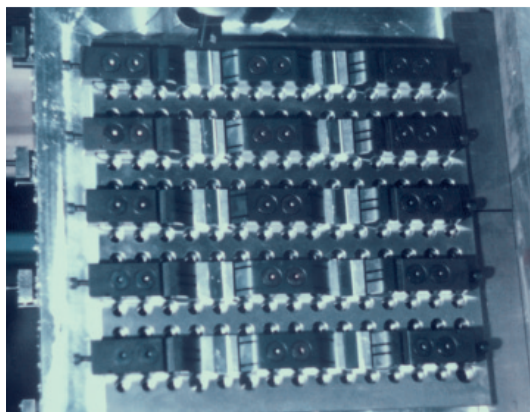

Creazione di pallet per la flangiatura di 10 pezzi

Altezze di serraggio

Sottile

Standard



Realizzazione del montaggio della lavorazione in base alle dimensioni del pezzo dimensions.

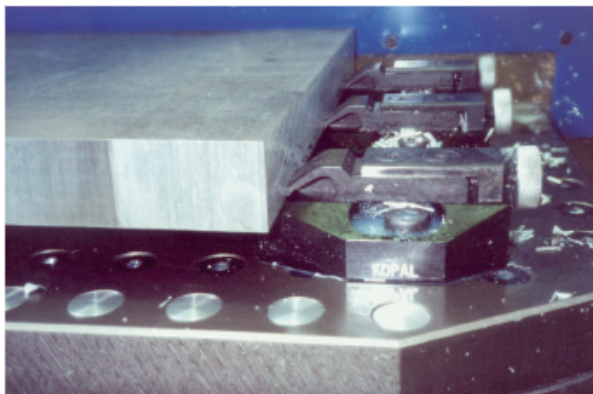

Lavorazione di una piastra in alluminio con mini organi di spinta su supporti speciali

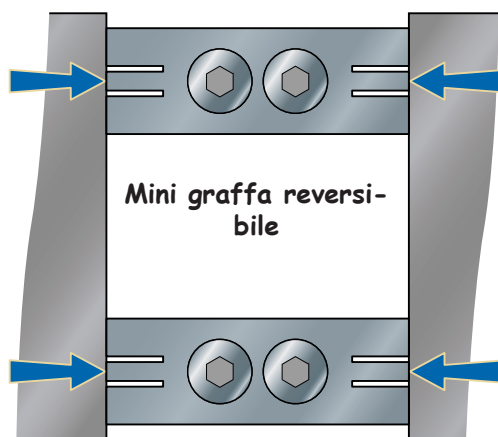

Mini grappa reversibile



Mini grappa reversibile doppia

Preparazione del montaggio

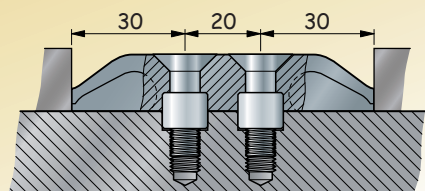

Realizzazione di:
2 fori di fissaggio M 8 prof. 20 mm
2 lamature Ø 12 A 6 prof. 6 mm

Realizzazione di:
2 fori di fissaggio M 8 prof. 16 mm
1 foro Ø 6 A 6 prof. 8 mm

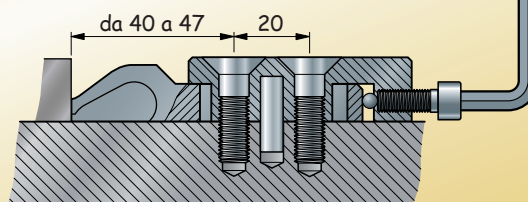

Mini organo di spinta

09-110 / 111

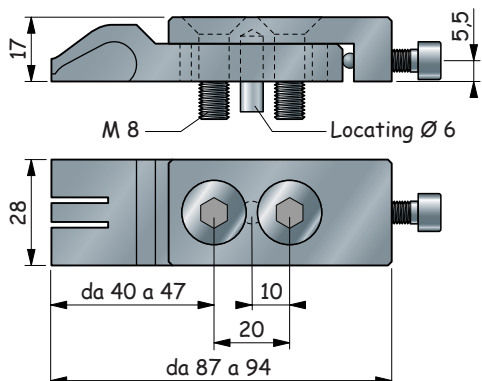

Mini grappa reversibile

09-150 / 152

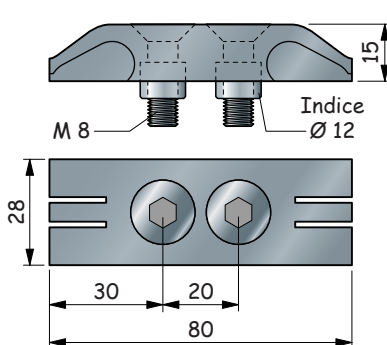

Mini grappa reversibile doppia

09-151

